



INVESTICE DO ROZVOJE VZDĚLÁVÁNÍ

Výukový materiál zpracován v rámci projektu EU peníze školám

Registrační číslo projektu: CZ.1.07/1.5.00/34.0914

Šablona:	III/2	č. materiálu:	VY_32_INOVACE_01
----------	-------	---------------	------------------

Název školy:	Výchovný ústav, Střední škola a školní jídelna, Buškovice 203, 441 01
Třída/ročník:	1. D
Jméno autora:	Bc. Pavel Polan
Datum vytvoření:	1. 2. 2013



INVESTICE DO ROZVOJE VZDĚLÁVÁNÍ

Vzdělávací oblast:	Technologie
Tematická oblast:	Sekery – práce se sekerami
Předmět:	Technologie
Výstižný popis způsobu využití, případně metodické pokyny:	Frontální přezkoušení znalostí o tématu Použití příkladů z praktických činností
Klíčová slova:	SEKERA – ČÁSTI – POUŽITÍ
Druh učebního materiálu:	Pracovní list, Učebnice

OPRACOVÁNÍ DŘEVA SEKERAMI

Sekery se používají tam, kde je třeba dřevo opracovat SEKÁNÍM, TESÁNÍM, ŠTÍPÁNÍM, popřípadě při samotném kácení stromů. Tvar seker je volen tak, aby co nejvíce vyhovoval účelu práce, pro kterou je určen.

V oboru se používá několik základních typů seker. Každá z nich má hlavní části, které slouží určitému účelu. Ve vyobrazení jsou tyto hlavní části znázorněny. Součástí samotné sekery je TOPŮRKO, dřevěné, plastové, někdy kovové. Nejvyšší kvality topůrka bývají moderní průmyslové kombinované materiály.

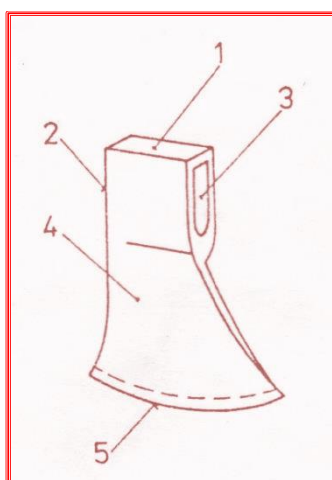

Obr. části sekery: 1 – tyl (čepec) 2 – hlava 3 – ucho 4 – čepel 5 – ostří

VYOBRAZENÍ TESAŘSKÉ SEKERY NA HRUBÉ PRÁCE

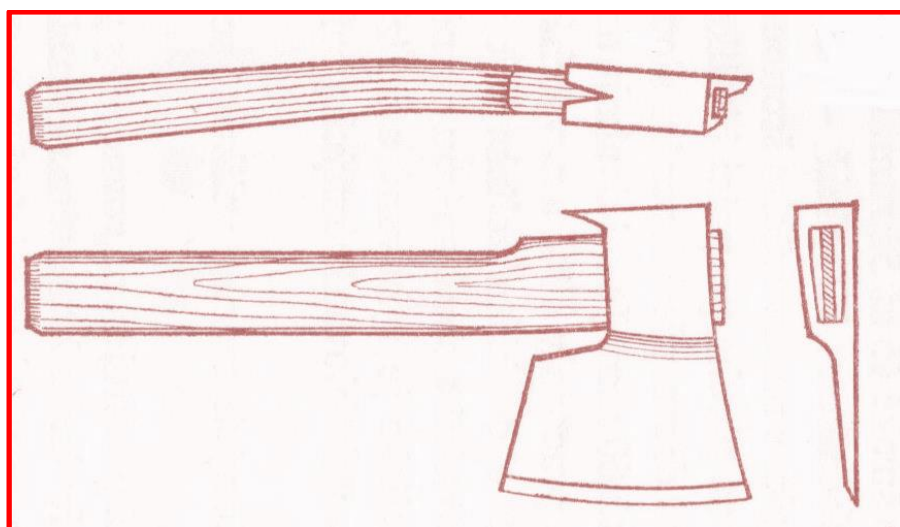

HLAVNÍ DRUHY SEKER

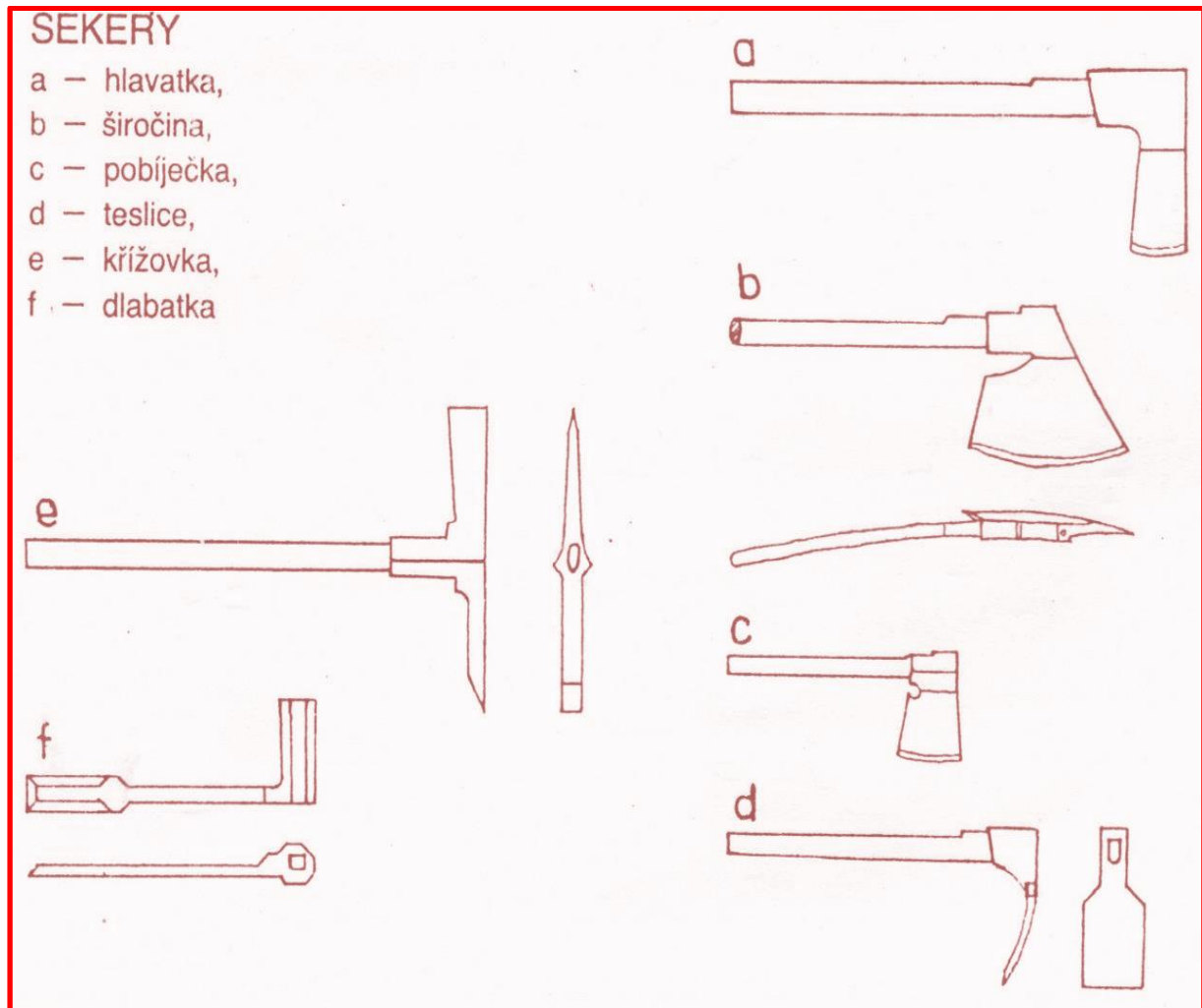

a) HLAVATKA

Má úzkou čepel s oboustranným ostřím. Topůrko je dlouhé 80 cm. Používá se k hrubému osekávání a pádným úderům při sestavování nebo naopak rozebírání konstrukcí.

b) ŠIROČINA

Má širokou mírně prohnutou čepel. Ostří je pouze jednostranné a široké, s tvarem oblouku. Topůrko je krátké, prohnuté do pravé ruky. V dnešní době se používá už pouze zřídka, hlavně k začišťování ploch.

c) POBÍJEČKA

Má jednostranné ostří. Na vnitřní straně čepel nebo na týle má zářez (zub) na vytahování hřebíků. Topůrko bývá krátké, asi 40 cm. Je to nejpoužívanější sekera k tesařským účelům. Dá se s ní zatloukat, sekát, vytahovat hřebíky.

d) TESLICE

Podobá se spíše malé motyčce. Čepel je prohnutá do oblouku. Ostří je jednostranné. Slouží ke kolmému přesekávání dřeva, vysekávání dlabů a rýh.

e) KŘÍŽOVKA

Tvarem připomíná spíše krumpáč nebo horolezecký cepín. Má dvě ostří. Jedno je po směru topůrka a druhé je k němu kolmé. V současnosti se již skoro nepoužívá.

f) DLABATKA

Další ze seker, které dnes již nahrazují moderní stroje, v tomto případě dlabačka. Čepel je dlouhá a úzká, zakončená dlátem s jednostranným ostřím. Používala se, jak název vypovídá k provádění dlabů.

g) KALAČ

Je nejtěžší sekera. Váží několik kilogramů. Má velmi dlouhé topůrko. Tvarem připomíná těžkou zednickou palici. Na jednom konci má velmi široké ostří, které slouží k podélnému zaseknutí a následnému rozštípnutí např. kulatiny, výřezu nebo špalku. Druhou plochou stranou se zatloukají klíny.

ÚDRŽBA SEKER

Pokud je sekera otupená, práce je pomalá, namáhavá a hlavně nepřesná. Může při takové práci dojít velmi snadno k úrazu. Po práci se sekera prohlédne, očistí, osuší a uloží. Neměla by se pokládat na beton nebo kovový povrch. Ostří se dá nabrousit na elektrické brusce a obtáhnout ocilkou.

Pokud se i nadále často tupí, měla by se dát vykovat do výhně v kovárně, zakalit a poté opět vybrousit. Používáme ochranné brýle.

Pozor na kvalitu usazení topůrka! Dřevo vysychá a zmenšuje objem. Při sekání potom může sekera z topůrka vyletět a způsobit zranění. Proto se násada ponoří do vody, dřevo nabobtná. Další možností je vtlouci klínek do čela topůrka.

Kvalitní moderní sekery

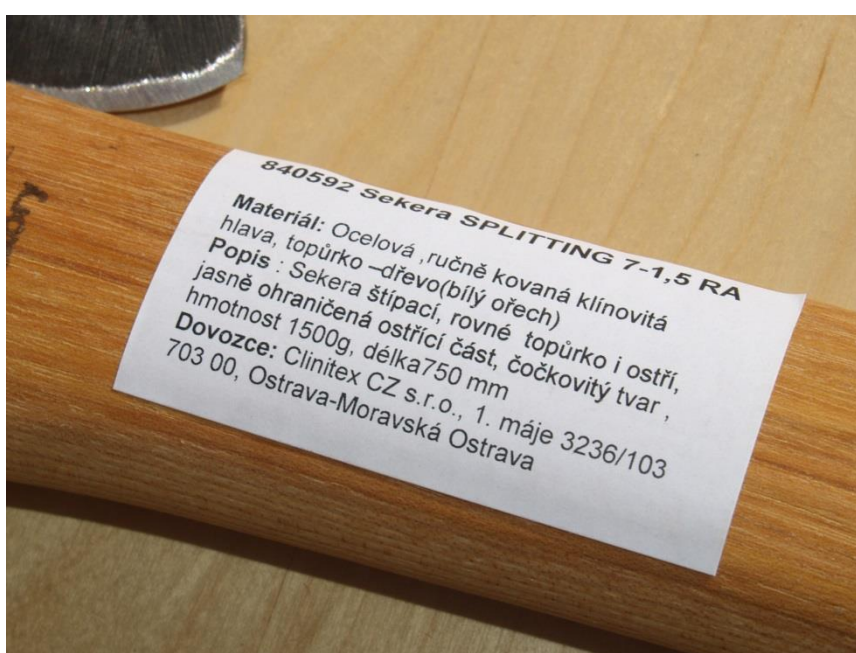

POUŽITÉ ZDROJE:

HÁJEK V.: Pracujeme se dřevem. SVOBODA LIBERTAS Praha 1993

Vlastní přípravy (WORD, EXCEL, fotografie)

Exkurze truhlářské dílny

Vlastní fotodokumentace – Akce prezentace škol Plzeň 2012